

▶ La Referencia en Regulación

- Funcionamiento automático y autónomo
- Reglajes simples y mantenimiento fácil
- Materiales aprobados
- Garantía CLA-VAL

▶ CLA-VAL SERIE 100 Función principal

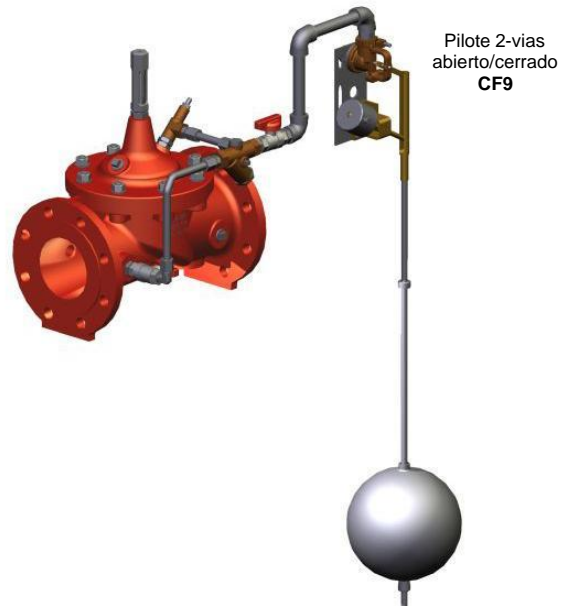
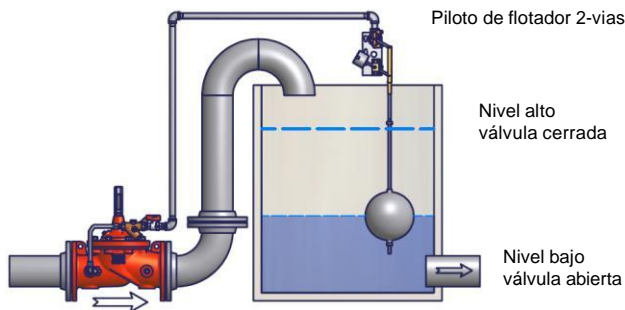

La SERIE CLA-VAL 100 funciona en modo todo o nada y controla los niveles altos y bajos de un depósito por medio de un piloto de flotador.

La válvula se abre totalmente al nivel bajo y se cierra completamente al nivel alto.

▶ CLA-VAL 100-CF9 & 113-CF9 Aplicación típica

La válvula de control de nivel CLA-VAL 100-CF9 & 113-CF9 esta dispone de un piloto de flotador de 2-vías. Opcionalmente puede equiparse con un dispositivo anti-hielo.

El modelo CLA-VAL 100-CF9 & 113-CF9 controla el nivel de un depósito abriéndose al nivel bajo y cerrándose al nivel alto.

El modelo CLA-VAL 113-CF9 esta equipada de un dispositivo suplementario de seguridad anti-golpe de ariete que controla la velocidad de cierre de la válvula.

Ha pensado usted en todo?

Opción LFS?	<u>Acelerar</u> la abertura a bajo caudal	Opción ACS/KO?	<u>Protección</u> contra la cavitación destructiva
KG1?	<u>Evitar</u> el bloqueo (eje anti incrustación)	El mantenimiento?	<u>Prolongar</u> la vida del producto
El entorno?	<u>Adaptarlo</u> a riesgos (hielo & temperatura)	La seguridad?	<u>Añadir</u> protecciones hidráulicas
La protección?	<u>Controlar</u> las sobrepresiones del sistema	La corrosión?	<u>Utilizar</u> materiales mejor adaptados
Cuestiones- Dudas?	<u>Contactar CLA-VAL!</u>		

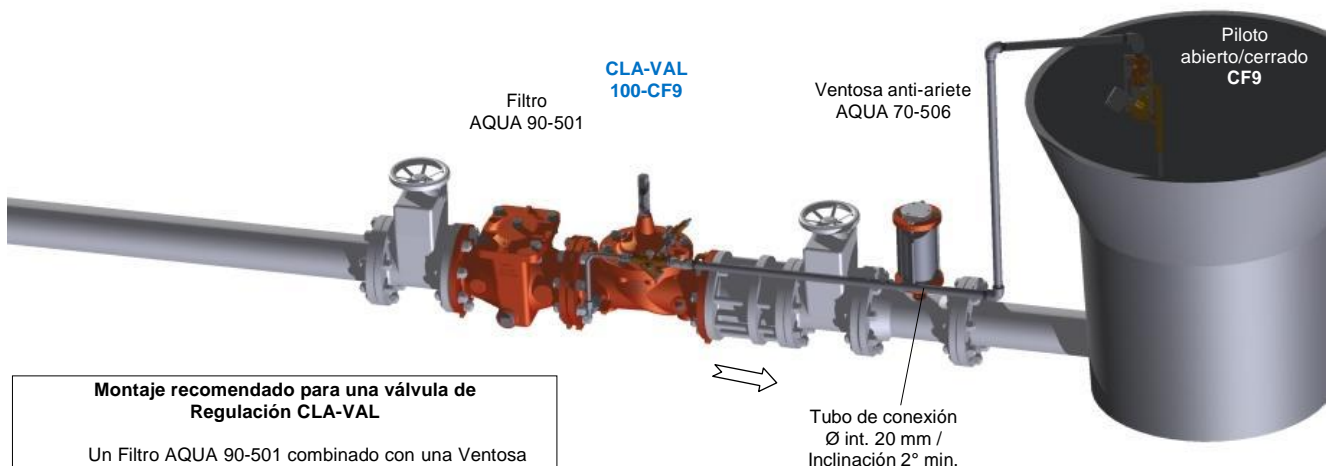

Montaje recomendado para una válvula de Regulación CLA-VAL

Un Filtro AQUA 90-501 combinado con una Ventosa anti-ariete AQUA 70-506 son productos usuales para una regulación óptima de la válvula CLA-VAL.